



ART



CARACTERÍSTICAS: Transpaleta pesadora. • Fabricada en acero. • 4 células de carga en acero niquelado, con protección IP65. • Batería interna recargable.
INDICADOR BR80: Indicador peso-tara. • Teclado impermeable con 7 teclas de función. • Pantalla LED de color rojo con 6 dígitos de 25,4 mm. • 7 LEDs de indicación de funciones/estado. • Carcasa en ABS. • IP54. • Tensión de alimentación: 5Vdc. • Alimentación de 230-240 Vac. • Batería interna recargable 6 Vdc. • 1 salida RS232 para conexión a PC, impresora, repetidor, etc. • Función cuentapiezas. • Función de límites. • Acumulación. • Fijación de peso (HOLD). • Desconexión automática. • Cero. • Tara. • Acumulación manual. • Selección de funciones. • Encender/Apagar. • Filtro de pesada de animales.

CARACTÉRISTIQUES: Transpalette peseur. • Fabrication en acier. • 4 capteurs de chargement en acier nickelé, avec protection IP65. • Batterie interne rechargeable.
INDICATEUR BR80: Indicateur poids tare. • Clavier étanche avec 7 touches de fonction. • Écran LED en couleur rouge avec 6 digits de 25,4 mm. • 7 LEDs de indication de fonction/état. • Couvercle en ABS. • IP54. • Tension d'alimentation des capteurs: 5Vdc. • Alimentation par 230-240 Vac. • Batterie interne rechargeable 6 Vdc. • 1 sortie RS232 pour connexion au PC, à l'imprimante, le répéteur, etc. • Fonction comptage. • Fonction de seuils. • Accumulation. • Fixation du poids (HOLD). • Déconnexion automatique. • Zéro. • Tare. • Accumulation manuel. • Sélection de fonctions. • On/Off. • Filtre de poids pour peser des animaux.

FEATURES: Pallet truck weigher. • Built in steel. • 4 nickel-plated steel load cells, with protection IP65. • Rechargeable internal battery.
INDICATOR BR80: Weight tare indicator. • Waterproof keyboard with 7 function keys. • Red LED screen with 6 digits of 25,4 mm. • 7 LEDs to indicate the condition. • ABS housing. • IP54. • Load cells excitation voltage: 5Vdc. • Alimentation 230-240 Vac. • Rechargeable internal battery 6 Vdc. • 1 RS232 output for connection to PC, printer, repeater, etc. • Piece counting function. • Limit function. • Accumulation. • Weight fixation (HOLD). • Auto switch off. • Zero. • Tare. • Manual accumulation. • Selection of functions. • On/Off. • Weigh filter for animals.

ES

FR

ENG

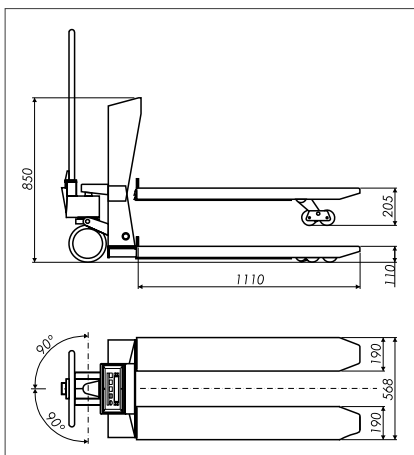

Referencia	Capacidad	Fracción	Dimensiones embalaje	Pes embalaje
Référence	Portée	Précision	Dimensions emballage	Poids emballage
Reference	Capacity	Fraction	Packing dimensions	Packing weight
ART2T	2000 kg	1 kg	1230 x 1250 x 1000 mm.	135 kg

• Transpaleta pesadora • Transpalette peseur • Pallet truck weigher